

Plean Gnó na RO 2008-09

**An Roinn Oideachais
Teach Ráth Gael
43 Bóthar Bhaile Aodha
Beannchar
BT19 7PR**

**Teil: 028 9127 9279
Facs: 028 9127 9100**

Suíomh idirlín: www.deni.gov.uk

Plean Gnó na RO 2008-09

Clár	Ábhar
Físráiteas na RO agus a Tiomantas don Chomhionannas	4
Brollach	5
Réamhrá	7
Cuid A: Cuspóirí Straitéiseacha don tSeirbhís Oideachais	11
Cuid B: Plean Gnó na RO 2008 – 09	17
Iarscríbhinní	
A. Struchtúir Bhainistíocht Inmheánach na RO	36
B. Struchtúir Oideachasúla Reatha agus Struchtúr Iar-RPA	38
C. Príomhstaitisticí Oideachais agus Airgeadas na RO	40
D. Achoimre ar Chlár Athraithe na RO	43
E. Gluais Téarmaí	47

AN ROINN OIDEACHAIS PLEAN GNÓ DO 2008/09

FÍSRÁITEAS NA RO

Tá an RO ann le cinntiú go mbaineann gach foghlaimeoir amach a c(h)umas iomlán ag gach céim d'fhorbairt.

Déanfaimid é seo trí:

- Tacaíocht a thabhairt don Aire treo straitéiseach soiléir a shocrú don oideachas.
- Forbairt a dhéanamh ar bheartais shoiléire a chabhraíonn le scoileanna agus soláthar óige torthaí d'ardchaighdeán a chur ar fáil.
- Cinntiú go ndéantar acmhainní a dhaingniú agus a leithdháileadh i gcomhréir le tosaíochtaí oideachais.
- Muid féin agus daoine eile a bheith freagrach as torthaí comhaontaithe.
- Bheith ag comhoibriú lenár gcomhpháirtithe.
- Comhionannas agus éagsúlacht a ghlacadh chugainn féin.
- Foghlaim ó thaighde, dea-chleachtas agus ó thaithí.

Comhionannas

Is é bunbhrí Fhís na RO ná '*a chinntiú go mbaineann gach foghlaimeoir amach a c(h)umas iomlán*'. Tá sé lárnach dúinn comhionannas a thógáil san áireamh i ngach rud a dhéanaimid, ní amháin maidir le grúpaí 'Alt 75' ach duine ar bith a bhfuil míbhuntáiste oideachasúil ag cur isteach air/uirthi. Léireofar é seo inár gcuid oibre beartais ar fad, agus i gcinntí maidir le leithdháileadh acmhainní.

Brollach

Tá ár gcóras oideachais ag dul tríd an tréimhse athraithe is suntasaí riamh. Tá na hathruithe seo, a éilíonn an tAthbhreithniú ar Riarachán Poiblí, deartha chun caighdeán na seirbhísí oideachais a fheabhsú agus an múineadh agus an fhoghlaim a chuirtear ar fáil do dhaoine óga a bhreisiú trí bheartas agus creat riaracháin a cheapadh a chothaíonn agus a thugann tacaíocht do scoileanna, an príomh-dhream a stiúránn feabhsúchán oideachais. Cé go rabhamar ag ullmhú i gcomhair athraithe go gníomhach le píosa beag anuas, leagtar béim air go mbeidh an ré nua seo linn gan mhoill agus forbairt á dhéanamh ar Phlean Gnó 2008/09 na Roinne.

Bíonn éagsúlacht mhór ann maidir le réimse agus cáilíocht na n-eispéireas a bhíonn ag na páistí agus ag na daoine óga agus maidir leis na torthaí a bhaintear amach. Tá sé de dhualgas ar an tseirbhís oideachais na nithe is bunchúis le míbhuntáiste oideachasúil a shainaithint agus aghaidh a thabhairt orthu agus mar sin de, bíonn cúrsaí comhionannais lárnach i ngach gné den obair a dhéanaimid.

Cuimsíodh na gníomhartha tosaíochta éagsúla don bhliain reatha sa Phlean Gnó seo in iarracht treo agus treoir a thabhairt dúinn leis an ualach oibre suntasach. Caithfimid go háirithe córas aistrithe iarbhunscoile a fhorbairt agus caithfimid iarbhunscoileanna a fhorbairt a thugann rochtain chothrom ar ardchaighdeán oideachais do gach uile pháiste.

Beidh iarracht mhór i gceist leis an Athbhreithniú ar Riarachán Poiblí le cinntiú go mbeidh na struchtúir eagraíochtúla ann agus i mbun feidhme chomh luath agus is féidir. Beidh fócas méadaithe ag an Roinn ar bheartais a cheapadh agus a chinntiú go gcuirtear torthaí oideachais níos fearr ar fáil, rud a thabharfaidh fíis agus treo straitéiseach don earnáil oideachais. Cuirfidh an tÚdarás Oideachais agus Scileanna nua tacaíocht oideachais agus seirbhísí coimhdeacha ar fáil do scoileanna. Cuirfear ar ár gcumas athbhreithniú a dhéanamh ar chleachtais reatha agus soláthar seirbhíse a shruthlíniú nuair a dhéanfar Leasuithe SSTÉ a rolladh amach.

Cé nach léirítear sa phlean i gcónaí é, caithfear aitheantas a thabhairt don "gnáth" obair thábhachtach a dhéantar chun freastal ar an earnáil oideachais agus ar ndóigh,

ar aon cheisteanna eile a thiocfaidh chun cinn le linn na bliana a mbeidh ar an Roinn aghaidh a thabhairt orthu.

Ba mhaith liom buíochas a ghabháil libh ar fad as bhur n-obair crua chun muid a thabhairt chuig an bpointe seo sa phróiseas athraithe. Is mór agam an leibhéal tiomantais a thaispeáin sibh agus aithním go raibh agus go mbeidh méid shuntasach oibre agus brú breise ann chun an clár oibre mór seo a bhaint amach.

WILL HAIRE

Réamhrá

Cuireann an doiciméad seo an Plean Gnó i láthair d'obair na Roinne Oideachais in 2008/09. Tá an Plean Gnó laistigh de chomhthéacs níos leithne na dtosaíochtaí a shocraigh an Feidhmeannas don tréimhse 3 bliana suas go dtí mí an Mhárta 2011, a bhí faoi chaibidil ag an mBuiséad.

Tá athrú ollmhór ag tarlú san earnáil oideachais i láthair na huaire, go háirithe le bunú an Údaráis Oideachais agus Scileanna (ÚOS) nua; athruithe suntasacha sa churaclam agus san eagrú a dhéantar ar oideachas iar-bhunscoile; agus freagracht ó thaobh beartais de as Luathbhlianta a aistriú ón RSSSSP. Múnlóidh na hathruithe seo agus athruithe eile clár oibre na seirbhíse oideachais do na deich mbliana seo agus ina dhiaidh sin.

Tá 2 phríomhghné sa doiciméad seo. Tugann Cuid A forbhreathnú ar an gcomhthéacs agus ar na tosaíochtaí straitéiseacha. Sna míonna amach romhainn, tabharfar faoi obair i gcomhar le FFÚOS chun forbairt bhreise a dhéanamh air seo mar ráiteas soiléir ar thosaíochtaí oideachais don tréimhse ó 2009/10 ar aghaidh. Cuirfidh sé sin an creat ar fáil chun Plean Gnó níos sainiúla a ullmhú don Roinn, agus Plean Oibriúcháin a ullmhú don Údarás Oideachais agus Scileanna don bhliain 2009/10, a bheidh ar an gcéad cheann faoi na struchtúir riaracháin nua.

Is é an Plean Gnó don RO don bhliain 2008/09 atá i gCuid B, ag léiriú na ndúshlán ar leith a bheidh roimh an Roinn sa bhliain atá ag teacht, bliain ina dtiocfaidh athrú agus claochlú tábhachtach ar an Roinn.

An comhthéacs pleanála níos leithne

Ullmhaíodh Plean Gnó na Roinne i gcomhthéacs na bpleananna caiteachais do na Ranna thar na blianta 2008-09 go 2010-11 atá comhaontaithe ag an bhFeidhmeannas, chun na tosaíochtaí agus na gníomhartha atá sa Chlár don Rialtas agus sa Straitéis Infheistíochta a chur ar fáil. Tá an Feidhmeannas ag leagan béime ar na cúig príomhthosaíochtaí straitéiseacha idirspleácha seo a leanas a bhaint amach:

- borradh a chur faoi gheilleagar dinimiciúil nuálaíoch;
- infheistíocht a dhéanamh chun ár mbonneagar a thógáil;
- Seirbhísí Poiblí nua-aimseartha, éifeachtacha d'ardchaighdeán a sholáthar;
- an timpeallacht agus acmhainní nádúrtha a chosaint agus a fheabhsú; agus
- caoinfhulaingt, cuimsiú cuimsiú, sláinte agus folláine a chur chun cinn.

Is é an tosaíocht is mó a bheidh ag an bhFeidhmeannas thar saolré an Chláir don Rialtas ná borradh a chur faoin ngeilleagar agus an saibhreas agus na hacmhainní atá ag teastáil a chur chun cinn chun sochaí shíochánta, rathúil, chothrom agus shláintiúil a thógáil. Ní féidir an tosaíocht seo a chur ar fáil go rathúil ach de bhua idirnasctha na dtosaíochtaí eile áfach, tugtha ar aghaidh ar bhealach inbhuanaithe chun riachtanais an lae inniu a chomhlíonadh, chomh maith le riachtanais na nglúinte amach anseo. Beidh dhá phríomhthéama idirthrasnacha mar fhothaca le cur chuige an Fheidhmeannais chun a chuid tosaíochtaí a sholáthar:

- todhchaí roinnte agus níos fearr do chách: cothroime, cuimsiú, comhionannas deiseanna agus caidrimh mhaith a chur chun cinn; agus
- inbhuanaitheacht: todhchaí inbhuanaithe a thógáil.

Mar thacaíocht ag na tosaíochtaí seo agus chun cabhrú leis an sprioc de thodhchaí níos fearr a bhaint amach, tá forbairt déanta ar 23 Comhaontú Seirbhíse Poiblí (CSP) (www.pfgbudgetni.gov.uk). Deimhníonn siad na príomhghníomhartha a thógfáir mar thacaíocht le tosaíochtaí an Fheidhmeannais, agus na torthaí agus spriocanna atá le baint amach thar na 3 bliana atá le teacht. Is iad na príomh-CSP a bhfuil baint ag an RO leo ná:

- CSP 10 - Ag cuidiú lenár leanaí agus lenár ndaoine óga teacht in éifeacht trí oideachas;
- CSP 16 - Infheistíocht in eastáit na sláinte agus an oideachais (i gcomhpháirt leis an RSSSSP);
- CSP 19 - Caighdeán a ardú inár scoileanna.

Cabhróidh an Roinn chun CSP leathana faoi stiúir Ranna eile a sholáthar agus chun cuspóirí níos fadtéarmaí ár straitéisí féin agus straitéisí na Ranna eile araon a sholáthar trí pháirt a ghlacadh in obair thras-rannach, go háirithe iad siúd a bhfuil suimeanna agus freagrachtaí comhtheagmhasacha acu cosúil leis an Roinn Fostaíochta agus Foghlama (RFF), an Roinn Cultúir, Ealaíon agus Fóillíochta (RCEF) agus an Roinn Sláinte, Seirbhísí Sóisialta agus Sábháilteachta Poiblí (RSSSSP).

Mar gheall ar an gcineál oibre a dhéanann an tseirbhís oideachais cuireann sí le raon straitéisí ó réimsí rialtais eile agus múnlaíonn na straitéisí sin í. Is iad na cinn a bhfuil an tionchar is díri acu ar oideachas ná Straitéis na Leanaí agus na nDaoine Óga agus an Straitéis Infheistíochta. Chomh maith leis sin, is tosaíocht sháraitheach don oideachas é comhionannas deiseanna a chur chun cinn, ionas go mbeidh an seans céanna chun rathúlachta ag na foghlaimeoirí ar fad.

Tugtar tuilleadh sonraí faoi na gníomhartha ardleibhéil a bheidh á lorg ag an Roinn mar fhothaca leis na réimsí tosaíochta a sholáthar i gcodanna níos déanaí. Is í an phríomhbhéim atá againn áfach ná:

- Cur ar chumas foghlaimeoirí an cumas atá iontu a bhaint amach;
- Gach foghlaimeoir a ullmhú don saol;
- Athrú mór a dhéanamh ar oideachas d'fhoghlaimeoirí;

- An timpeallacht foghlama is fearr a sholáthar.

Ag an am céanna tabharfar faoi obair shuntasach sa bhliain atá romhainn chun na Leasuithe SSTÉ a rolladh amach agus chun an tÚdarás Oideachais agus Scileanna nua a bhunú.

CUID A: CUSPÓIRÍ STRAITÉISEACHA DON tSEIRBHÍS OIDEACHAIS

Tugtar achoimre ar na mianaidhmeanna atá againn dár leanaí agus dár ndaoine óga sna 6 phríomhthoradh a leagtar béim orthu sa Straitéis Leanaí agus Daoine Óga 10 mbliana. Táimid ag iarraidh a chinntiú go bhfuil ár leanaí agus ár ndaoine óga:

- sláintiúil;
- ag baint sult as an saol, ag foghlaim agus ag gnóthachtáil;
- ina gcónaí go sábháilte agus go cobhsaí;
- ag baint leasa as folláine eacnamaíoch agus comhshaoil;
- ag cur go dearfach leis an bpobal agus leis an tsochaí; agus
- ina gcónaí i sochaí a bhfuil meas aici ar a gcuid cearta.

Tugann sé seo dúshlán suntasach dár sochaí agus dár gcóras oideachais áit a bhfuil daoine fós nach mbaineann amach a gcumas oideachasúil de bharr míbhuntáistí sóisialta agus eacnamaíocha. Caithfidh an RO béim a chur ar a chinntiú go dtugann an córas oideachais deis chothrom do gach duine óg le foghlaim, forbairt agus a bheith rathúil.

Agus béim á leagan ar an riachtanas atá ann caighdeán a fheabhsú, tá sé tábhachtach a aithint go ndéanann go leor daoine óga an-mhaith ar scoil, ag baint leibhéil ghnóthachtála amach atá ar aon dul le réigiúin agus le tíortha eile. In ainneoin na láidreachtaí suntasacha atá le feiceáil sa chóras oideachais reatha, tá a fhios againn go bhfuil i bhfad an iomarca daltaí fós nach bhfuil ag baint a gcumas iomlán amach - agus i bhfad an iomarca scoileanna ina bhféadfadh feidhmíocht a bheith níos fearr. Is mar gheall air sin go bhfuil ardchaighdeán i gcroílár ár bhfíse d'fheabhsúchán scoile. Táimid ag iarraidh níos mó a dhéanamh chun na leibhéil

ghnóthachtála a ardú, go háirithe maidir le litearthacht agus uimhearthacht agus TFC.

Táimid ag iarraidh rud éigin a dhéanamh mar sin chun feabhsúcháin a dhéanamh ar fheidhmíocht fhoriomlán na scoileanna. Leagfar béim ar leith ar na leibhéil litearthachta agus uimhearthachta agus TFC sna scoileanna sin a bhfuil leibhéil ghnóthachtála níos lú ná mar a bhítear ag súil leis acu agus/nó ina dtagann a gcuid daltaí ó cheantair a bhfuil míbhuntáistí socheacnamaíocha móra. Cabhróidh sé seo lena chinntiú go bhfágann daltaí an scoil le cáilíochtaí foirmiúla oiriúnacha, iad réidh chun páirt iomlán a ghlacadh ina bpobal agus sa gheilleagar agus sa tsochaí níos leithne.

Tá tábhachtach ar leith ag baint leis seo i sochaí nach bhfuil aonchineálach ar an gcéad dul síos agus ina bhfuil éagsúlachtaí eitneacha agus sóisialta ag dul i méid; ina bhfuil teicneolaíocht ag cur athrú ar an saol do gach duine agus ina bhféadfadh 'scoilt dhigiteach' nua a bheith mar thoradh air; saol ina ndealraíonn sé go bhfuil ár gcomhshaol i mbaol; agus i ngeilleagar ina gciallaíonn an brú ó iomaíocht dhomhanda go bhfuil sé rithábhachtach scileanna a fhoghlaim. Caithfimid mianaidhmeanna arda a bheith againn do na leanaí inár gcóras oideachais mar sin; caithfear iad a ullmhú don chineál saoil a bheidh ann amach anseo, ní hamháin don saol mar atá sé faoi láthair.

Agus na dúshláin seo ar fad romhainn, tá ár bhfís bunaithe ar chreideamh láidir sa chomhionannas. Is fíís í de chóras oideachais a bhunú nach mbeidh baint ag cúlra socheacnamaíoch, inscne nó eitneachas páiste leis an deis a bheidh aige/aici dul chun cinn a dhéanamh: Is córas é a ghlacann na caighdeáin ghnóthachtála is airde do chách chuige féin agus a dhéanann iarracht feabhsú i gcónaí. Is córas é ina gcuirtear aidhm agus sult na foghlama ar aghaidh chuig glúin eile. Córas a aithníonn go gcaithfimid scrúdú a dhéanamh ar bhealaí eile chun torthaí níos fearr a chinntiú do dhaoine óga i gcomhthéacs sochaí an lae inniu. Caithfimid forbairt a dhéanamh ar an gcúnamh a thugann obair don aos óg agus foirmeacha eile d'oideachas neamhfhoirmiúil d'oideachas agus do ghnóthachtáil.

Caithfidh luachanna a bheith taobh thiar d'oidreachas. Ba chóir leas na leanaí a chur chun tosaigh ar leas na n-institiúidí. Ba chóir aitheantas a thabhairt don tiomantas a léiríonn gobharnóirí, príomhoidí, múinteoirí, oibrithe luathbhlianta agus oibrithe don aos óg dár ndaoine óga, agus go deimhin iad siúd ar fad a bhíonn ag obair laistigh den chóras. Ba chóir go mbeadh comhoibriú níos tábhachtaí ná iomaíocht san oidreachas. Ba chóir go mbeadh gníomhartha na Roinne agus a gníomhaireachtaí trédhearcach agus iad freagrach as na gníomhartha sin don Tionól. Thar rud ar bith eile, ba chóir go gcaithfí leis na leanaí agus na daoine óga mar dhaoine a bhfuil an fiúntas agus an luach céanna ag baint leo ar fad.

COMHIONANNAS I mBUN GNÍMH

I saol atá ag éirí níos iomaíche, is í aidhm na seirbhíse oidreachais ná caighdeán a ardú i gcónaí. Bíodh sin mar is cóir, le go ndéanfaimid cinnte gur féidir lenár ndaoine óga cur go héifeachtach leis an ngeilleagar agus leis an tsochaí, agus saol sásta a chaitheamh. Cé go bhfuil caighdeán ard cheana féin i go leor áiteanna, ní féidir a bheith bogásach.

Is dúshlán níos mó fós é áfach a chinntiú go bhfaighimid réidh leis an mbearna idir ghnóthachtálaithe arda agus iad siúd nach bhfuil ag baint leasa iomlán as a ngairm oidreachasúil, ar raon leathan fáthanna, le linn dúinn a bheith ag ardú na gcaighdeán foriomlán. Cuimsíonn sé seo na grúpaí 'Alt 75' (creideamh, tuairimí polaitíochta, grúpa cine, fir agus mná i gcoitinne, stádas pósta, aois, daoine faoi mhíchumas, daoine a bhfuil cleithiúnaithe acu, claonadh gnéasach) ach ní hiad sin amháin. Tá sé de dhualgas ar an tseirbhís oidreachais na bunchúiseanna atá le míbhuntáiste oidreachasúil a aithint agus iarracht a dhéanamh dul i ngleic leo. D'fhéadfadh ceisteanna teaghlaigh nó sóisialta a bheith mar chúis leo, mar shampla; idir a bheith ag déileáil le hoideachas i dteanga nach í do theanga dhúchais í; agus riachtanais fisiceacha speisialta nó riachtanais eile; nó mar thoradh ar an 'scoilt dhigiteach' a bhfuil rochtain éagothrom ar theicneolaíocht nua-aimseartha mar gheall uirthi.

Caithfidh aon iarracht a dhéanfar dul i ngleic leis na saincheisteanna seo a bheith lárnach i gcónaí d'fhorbairt beartas agus leithdháileadh acmhainní, ionas go mbeidh an soláthar curtha in oiriúint agus seirbhísí lonnaithe ar bhealach a chuireann

cuimsiú chun cinn, a aithníonn agus a thugann ómós d'éagsúlacht agus a chuireann rochtain chothrom ar fáil do chách. Baineann na prionsabail seo leis na réimsí oideachais ar fad, ó na luathbhlianta tábhachtacha, áit ar féidir le hidirghabháil agus tacaíocht éifeachtach na héifeachtaí a bhaineann le míbhuntáiste a shárú, síos chomh fada le seirbhísí d'ardchaighdeán don aos óg.

In aghaidh an chúlra seo, beidh na ceithre phríomhchuspóir straitéiseacha seo a leanas mar thréith ag gníomhaíocht na seirbhíse oideachais:

- **Cur ar chumas foghlaimeoirí an cumas atá iontu a bhaint amach** trí rochtain chothrom ar oideachas d'ardchaighdeán a chinntiú agus dul i ngleic leis na bacainní a bhíonn ar oideachas leanaí.
- **Gach foghlaimeoir a ullmhú don saol** trí cháilíocht a fheabhsú agus caighdeán a ardú do na leanaí ar fad, tacaíocht a thabhairt do churaclam atá ábhartha do mhianaidhmeanna aonair agus do riachtanais sóisialta agus eacnamaíocha, agus ár ndaoine óga a spreagadh agus cumhacht a thabhairt dóibh cur go dearfach leis an tsochaí, san am i láthair agus amach anseo.
- **Athrú mór a dhéanamh ar oideachas d'fhoghlaimeoirí** tríd an tacaíocht is fearr a fhorbairt d'oideoirí ar fud na hearnálacha agus na gcéimeanna ar fad agus na hacmhainní atá dírithe ar mhúineadh agus ar fhoghlaim a uasmhéadú.
- **An timpeallacht foghlama is fearr a sholáthar** trí sholáthar foirgneamh, trealamh agus ábhar a shlánú a chuireann timpeallacht spreagúil shaibhir ar fáil do leanaí ina féidir leo foghlaim inti.

Tá na céad bhlianta de shaol pháiste ríthábhachtach ó thaobh forbartha agus folláine amach anseo. Is sna míonna agus sna blianta tosaigh seo a tharlaíonn cuid mhaith d'fhoghlaim an linbh, déantar a ndearcadh a mhúnlú, bunaítear na chéad chaidrimh, déantar coincheapa a fhorbairt agus leagtar bunús na scileanna agus na foghlama ar

fad a tharlóidh níos déanaí ina saol. Is céim ríthábhachtach i saol na leanaí í seo agus tá freagracht ar thuismitheoirí, ar an gcóras oideachais agus ar an tsochaí níos leithne a chinntiú go bhfuil an tús is fearr ar bith ag leanaí sa saol, nach dtiteann siad taobh thiar ach go mbaineann siad foghlaim fhoirmiúil amach ag leibhéal atá oiriúnach dá gcumas. Bíonn easnaimh cumais ann i bhfad sula gcuirtear tús le hoideachas foirmiúil, agus tá luath-idirghabhálacha riachtanach ó thaobh an chumais atá ag teastáil níos déanaí sa saol a dhaingniú. Is iad na thuismitheoirí na príomh-oideoirí agus caithfidh níos mó a dhéanamh chun cúnamh agus tacaíocht a thabhairt dóibh sa ról seo. Ní raibh taithí dhearfach ag roinnt thuismitheoirí iad féin ar chúrsaí oideachais agus tá sé ríthábhachtach mar sin go dtugann an tacaíocht seo aitheantas do agus go gcabhraíonn sí chun na bacainní seo a bhaineann le hoideachas a shárú ionas nach dtabharfar ar aghaidh chuig glúin eile iad. Tá baint ag gníomhaireachtaí eile le tacaíocht a thabhairt do thuismitheoirí agus tá an caidreamh comhoibríoch leis an RSSSSP Iárnach do chéim forbartha na Luathbhlianta.

Ó aois 6 go 14 bliana d'aois bíonn leanaí rannpháirteach i dtréimhse foghlama ginearálta, ag foghlaim bunscileanna litearthachta, uimhearthachta agus TFC atá bunúsach dá dtodhchaí agus ag cur lena gcuraclam i gcónaí i gcomhréir le hoibleagáidí reachtúla, lena n-áirítear ag foghlaim faoina sochaí féin agus faoi shochoaí dhaoine eile agus faoi eacnamaíocht an tsaoil i ndáiríre. Faoin uair a shroicheann leanaí 14 bliana d'aois ba chóir go mbeidís in ann roghanna a dhéanamh faoi ábhair agus faoi threonna a d'fhéadfadh a gcuid deiseanna amach anseo a mhúnlú, le comhairle óna dtuismitheoirí agus óna múinteoirí.

Ó aois 14-19 mbliana d'aois tá leanaí ag teacht in aibíocht mar dhaoine fásta óga. Déanfaidh siad mionathrú ar a gcuraclam agus a roghanna bealaigh, bainfidh siad amach a gcáilíochtaí náisiúnta creidiúnaithe go seachtrach, déanfaidh siad a ndeiseanna ar fhoghlaim neamhfoirmiúil a leathnú agus fágfaidh cuid acu an timpeallacht oideachais ar fad. Tá sé ríthábhachtach go ndéanfaidh daoine óga roghanna feasacha faoi dheiseanna fostaíochta agus gairme ag an gcéim seo. Tá saol fostaíochta rompu ina bhfuil jabanna traidisiúnta ag imeacht agus ina bhfuil deiseanna nua ag teacht ina n-áit. Caithfidh a chinntiú go dtugann ár gcóras oideachais an stádas céanna do bhealaí acadúla agus gairmiúla/teicniúla agus go

bhfuil rochtain ag daoine óga ar gach ceann acu, ar na bealaí is fearr a chomhlíonann a gcuid riachtanais aonair. Caithfidh daoine óga a bheidh solúbtha nuair a fhágann siad cúrsaí oideachais, a bheith láidir i mbun-litearthacht agus i mbun-uimhearthacht agus go leor de na scileanna "níos boige" agus tréithe pearsanta a bheidh ag teastáil san áit oibre a bheith faighte acu. Beidh comhoibriú na Roinne leis an RFF agus an comhoibriú i measc scoileanna agus idir scoileanna agus coláistí lárnach chun na torthaí seo a bhaint amach.

Daoine 16 agus 17 mbliana d'aois

Ba ionann an ráta rannpháirtíochta a bhí ag daoine óga 16 agus 17 mbliana d'aois in oideachas lánaimseartha agus gairmoiliúint in 2006/07 agus 92.0% (87.5% do bhuachaillí agus 96.8% do chailíní).

D'fhreastail 55.1% de dhaoine óga 16 agus 17 mbliana d'aois in oideachas lánaimseartha agus/nó gairmoiliúint ar scoileanna, áit ar fhreastail 24.5% ar choláistí breisoideachais, cúrsaí príomhshrutha agus d'fhreastail 20.4% ar chláir oiliúna Jabscileanna.

Tá soláthar don aos óg ar fáil ó 4-25 bliana d'aois, agus is modh tacaíochta fíorluachmhar é do dhaoine óga ar feadh a gcuid scolaíochta go léir, agus nuair a théann siad ar aghaidh chuig oideachas breise agus ag obair nó i mbun oiliúna. Is féidir leis dul i ngleic le daoine óga ar leibhéal pearsanta, go háirithe iad siúd a fhágann an scoil go luath, ag spreagadh rannpháirtíochta agus ag cur ar a gcumas caidreamh a athchothú lena gcomhghleacaithe agus leis an tsochaí níos leithne- .

Le linn na gcéimeanna seo ar fad, beidh múineadh agus tacaíocht d'ardchaighdeán, úsáid éifeachtach a bhaint as torthaí measúnaithe, rannpháirtíocht leanúnach tuismitheoirí in oideachas a gcuid leanaí agus úsáid chruthaitheach a bhaint as teicneolaíocht sa phróiseas foghlama mar fhothaca le foghlaim agus dul chun cinn leanaí. Ba chóir go mbeadh rochtain ag gach leanbh orthu seo le linn a gcuid scolaíochta. Ba chóir go mbeadh foirmeacha tacaíochta oiriúnacha ag leanaí a bhfuil bacainní foghlama ag cur isteach orthu. Ba chóir don chóras díriú ar gach duine óg a fhorbairt chuig na caighdeáin is airde agus is féidir, sa chiall is leithne, ionas gur féidir leo tabhairt faoi bhreiseoideachas nó ardoideachas nó fostaíocht agus an cumas céanna acu ar fad a dtodhchaí a leagan amach dóibh féin.

CUID B: PLEAN GNÓ NA RO 2008/09

Réamhrá

Tá ról lárnach ach ríthábhachtach ag an Roinn maidir le stiúradh na seirbhíse oideachais, agus tá sé an-tábhachtach go ndéanfaimid an ról seo a chomhlíonadh go héifeachtach. Ghlac an Roinn leis an bhFísráiteas agus leis an tiomantas don Chomhionannas a thaispeántar ar Leathanach 4 chun ár gcuid oibre a threorú.

Próifíl na Roinne

Ag í ag iarraidh an fhís seo a bhaint amach, feidhmíonn an Roinn trí na struchtúir bhainistíochta a thaispeántar in larscríbhinn A faoi láthair, a fhéachann le bainistíocht éifeachtach ar ghnó na Roinne, comhairle beartais chaoithiúil don Aire, agus rialú maith airgeadais a chinntiú. Léiríonn larscríbhinn B struchtúr reatha agus lar-ARP an riaracháin oideachasúil. Cuireann larscríbhinn C príomhshonraí breise ar fáil faoin gcóras oideachais, agus ar Airgeadas Oideachais. Déanfaidh an Roinn athbhreithniú leanúnach ar dháileadh na n-acmhainní foirne mar thacaíocht don chlár oibre beartais.

Príomhghnéithe den Chlár Oibre Beartais Reatha

Agus na ceithre chuspóir straitéiseacha a leagtar amach sa Chuid roimhe seo mar threoir againn, déanfaidh an Roinn obair ar raon beartas chun tacaíocht a thabhairt d'fhoghlaim rathúil leanaí i rith bhliain an Phean Gnó 2008/09, lena n-áirítear:

- straitéis luathbhlianta chuimsitheach a dhíríonn ar fhorbairt agus ar fholláine gach linbh;
- an curaclam athbhreithnithe a chur i bhfeidhm, leis an fócas a bheidh aige ar scileanna lárnacha, agus an raon roghanna níos leithne faoin gCreat Teidlíochta;
- socruithe iontrála iar-bhunscoile a bheidh cóir agus cothrom;

- beartas feabhsúcháin scoile a leanfaidh ar aghaidh ag ardú leibhéal ghnóthachtála agus ag dul i ngleic le heaspa gnóthachtála;
- straitéis litearthachta agus uimhearthachta, nasctha leis an gcuraclam athbhreithnithe, atá deartha le déanamh cinnte gur féidir le gach leanbh na scileanna atá ag teastáil sna réimsí ríthábhachtacha seo a fháil sula bhfágann siad an scoil;
- níos mó úsáide a bhaint as TFC mar uirlis foghlama agus chun forbairt a dhéanamh ar scileanna daoine óga sa réimse seo aron;
- Soláthar de Shainriachtanais Oideachais, curtha in oiriúint chun cabhrú leis na leanaí is mó atá i mbaol;
- Athbhreithniú ar Ghaelscolaíocht;
- comhoibriú Thuaidh-Theas ar raon ceisteanna, atá á fhairsingiú agus á fhorbairt, a chlúdaíonn oideachas do leanaí a bhfuil riachtanais speisialta acu; easpa gnóthachtála oideachais; cáilíochtaí múinteoirí; agus malartuithe scoile, óige agus múinteoirí;
- comhoibriú na Breataine/na hÉireann a fheabhsú i réimse an oideachais;
- caighdeán an tsoláthair a fheabhsú d'oideachas bunaidh múinteoirí, forbairt ghairmiúil leanúnach, agus ullmhú do cheannaireacht;
- soláthar soiléir don oideachas agus don oiliúint a chur in áit do dhaoine óga ó 14-19 mbliana d'aois, i gcomhar leis an RFF; agus
- socruithe tréadchúraim a thugann cosaint do dhaoine óga agus a aithníonn na brúnna a leagann an tsochaí orthu.

Beidh tacaíocht bhreise do na beartais seo ón obair atá ag teastáil chun an tÚdarás Oideachais agus Scileanna nua a bhunú; tús a chur le socruithe soiléire do phleanáil

bunaithe ar cheantair a thógann an staid dhéimeagrafach atá ag athrú agus riachtanais na n-earnálacha oideachais ar fad san áireamh, lena n-áirítear na hearnálacha Gaelscolaíochta agus Comhtháite agus na hearnálacha deonacha, pobail agus príobháideacha; agus a dhéanamh cinnte leis seo go gcuirfimid eastát scoile agus óige nua-aimseartha ar fáil a chomhlíonann riachtanais na ndaoine óga.

Is clár oibre suntasach dúshlánach é seo. Tabharfaidh sé bunús láidir áfach chun ár bhfís a bhaint amach: athrú mór a dhéanamh ar an tseirbhís oideachais agus comhionannas rochtana, deiseanna agus torthaí a chinntiú; gnóthachtáil a ardú do chách, agus iad siúd ar fad a bhfuil baint acu leis na seirbhísí luathbhlianta, scoileanna agus seirbhísí don aos óg a dhíriú ar thaithí oideachais den chaighdeán is airde a sholáthar dár leanaí ar fad.

Airgeadas

Is freagracht bhunúsach don Roinn é a chinntiú go ndéantar na hacmhainní atá ar fáil a roinnt ar an mbealach is fearr chun seirbhísí oideachais a sholáthar i gcomhréir le tosaíochtaí rannacha, agus a chinntiú go mbaintear úsáid as na hacmhainní seo agus go dtugtar cuntas orthu ar bhealach a léiríonn go bhfuil úsáid éifeachtach éifeachtúil á baint as cistí poiblí, agus a thugann aird ar chomhionannas.

Sa chomhthéacs seo, is príomhriachtanas é do na rannáin ar fad a chinntiú go gcuirtear socruithe bainistíochta airgeadais láidre i bhfeidhm laistigh dá réimsí beartais faoi seach, laistigh den Roinn agus laistigh d'eagraíochtaí a dtugtar maoiniú dóibh araon, chun pleanáil, monatóireacht agus rialú buiséid éifeachtach ar acmhainní poiblí a chinntiú i gcomhréir leis an gcreat rialaithe um chaiteachas poiblí.

Athrú ar an RO

Cé go mbeidh sé i gceist againn móiminteam a choinneáil ar an gclár oibre beartais thábhachtach seo agus ár bhfreagrachtaí as maoirseacht a dhéanamh ar chistí poiblí a chomhlíonadh, beith athrú mór suntasach laistigh den Roinn í féin sa tréimhse atá díreach romhainn, agus muid ag ullmhú do na struchtúir riaracháin nua don oideachas atá á dtabhairt isteach i ndiaidh an Athbhreithnithe ar Riarachán Poiblí.

Le bunú an Údaráis Oideachais agus Scileanna beidh deighilt níos soiléire ann idir soláthar oibriúcháin (ÚOS) agus ceannaireacht straitéiseach agus forbairt beartais (RO). Mar thoradh air seo, beidh an Roinn ag díriú i bhfad níos mó ar na nithe seo a leanas amach anseo:

- anailís agus luacháil;
- smaointeoireacht agus pleanáil straitéiseach;
- athbhreithniú agus forbairt beartais;
- reachtaíocht;
- spriocanna a shocrú agus monatóireacht a dhéanamh orthu;
- bainistíocht airgeadais agus feidhmíochta;

Beidh athruithe ar an gcultúr agus ar chleachtais laistigh den RO, chomh maith le struchtúir leasaithe agus an riachtanas meascán scileanna difriúla a bheith ann i gceist leis seo. Chomh maith leis sin tabharfaidh an ROS socruithe athbhreithnithe chun seirbhísí tacaíochta cosúil le hAcmhainní Daonna agus Teicneolaíocht Faisnéise agus Cumarsáide a sholáthar, mar chuid de chlár oibre Leasaithe SSTÉ. Le cinntiú go rachfar i ngleic leis na ceisteanna seo ar bhealach comhordaithe, tá Clár Athraithe na RO ullmhaithe ag FAB, agus tugtar achoimre ar na príomhghnéithe a bhaineann leis in larscríbhinn D den Phlean seo.

Bainistíocht Riosca

Tá socruithe bainistíochta riosca láidre i bhfeidhm ag an Roinn a dhíríonn ar na tosaíochtaí sa phlean seo a bhaint amach.

CUSPÓIRÍ AN PHLEAN GNÓ 2008-09

Leagann an Plean Gnó seo amach an obair atá le déanamh ag an Roinn i leith na ceithre chuspóir straitéiseacha. Déantar anailís ar gach ceann acu seo i dtaobh:

- sainmhíniú a thabhairt den chuspóir;
- na príomhspríocanna in 2008/09 a chabhróidh leis an gcuspóir a bhaint amach;
- na "príomhghníomhartha" mar thacaíocht leis an gcuspóir atá le comhlíonadh ag Rannáin ar leith;
- an dáta faoina mbainfear an gníomh amach.

De bharr an chineál oibre a dhéanann an Roinn tarlaíonn go leor den fheidhmíocht, na haschuir agus na torthaí ar scála ama níos faide, a leagtar amach i gClár don Rialtas an Fheidhmeannais agus sna CSP gaolmhara. Déantar tagairt mar sin do na CSP sin de réir mar is cuí sa téacs.

Is foinse faisnéise ríthábhachtach í an Chigireacht Oideachais agus Oiliúna (COO) maidir le feidhmíocht agus gnóthachtáil. Cuireann an COO seirbhísí cigireachta agus comhairle beartais ar fáil don Roinn. Tugann na luachálacha neamhspleácha a dhéanann an COO fianaise phearsanta don Roinn maidir leis an gcáilíocht foghlama agus múinteoireachta agus na caighdeáin a bhaintear amach thar na hearnálacha oideachais agus óige i dTuaisceart na hÉireann. Tugann an fhianaise tacaíocht don Roinn leis an próiseas chun beartais a cheapadh, agus maidir leis an leibhéal rathúlachta i dtaobh na mbeartas reatha a chur i bhfeidhm.

Chomh maith leis an obair bheartais a bhaineann leis na ceithre chuspóir straitéiseacha, caithfidh an Roinn leanúint ar aghaidh freisin ag comhlíonadh a freagrachtaí i roinnt réimsí ríthábhachtacha eile atá intuigthe chun an Físráiteas a bhaint amach. Cuimsítear anseo réimsí cosúil le bainistíocht airgeadais agus rialú buiséid, tuarastail agus pinsin na múinteoirí a íoc, reachtaíocht, comhionannas agus

an caidreamh Thuaidh/Theas. Pléitear leo seo thíos faoi "Príomhfhreagrachtaí Rannacha Eile" agus "Acmhainní a Sholáthar don Oideachas".

1. CUR AR CHUMAS FOGHLAIMEOIRÍ AN CUMAS ATÁ IONTU A BHAINT AMACH

Cuspóir:

Cur ar chumas foghlaimoírí an cumas atá iontu a bhaint amach trí rochtain chothrom ar oideachas foirmiúil agus neamhfhoirmiúil a chinntiú agus dul i ngleic le bacainní i gcoinne a gcuid foghlama.

Spriocanna Gaolmhara Chomhaontú na Seirbhíse Poiblí (CSP):

19: Caighdeáin a Ardú inár Scoileanna

Oideachas a thabhairt dár ndaoine óga agus iad a fhorbairt ar na caighdeáin is airde agus is féidir chun torthaí feabhsaithe a sholáthar do na daoine óga go léir, lena n-áirítear lagduithe intomhaiste sa bhearna i dtorthaí oideachasúla idir na gnóthachtálaithe is airde agus is ísle (An Roinn Oideachais).

- Go mbeadh cáilíocht leibhéal 2 ag 68% de dhaltaí sula bhfágann siad an scoil faoin mbliain 2011.
- Go ngnóthódh daltaí a thugann faoi scrúduithe *A level* 3+ *A level* A-C nó a gcomhéis i mbliain 14 faoin mbliain 2011.
- An ráta rannpháirtíochta ag daoine 16/17 bliana d'aois in oideachas lánaimseartha nó i ngairmoiliúint a ardú go dtí 95% faoin mbliain 2011.
- Go ngnóthódh 55% de dhaltaí cáilíocht Leibhéal 2, lena n-áirítear GCSEanna A*-C i mBéarla/Matamaitic (nó a gcoibhéis) ar fhágáil na scoile dóibh faoin mbliain 2011.
- Go ngnóthódh 30% de dhaltaí atá i dteideal Béilí Scoile Saor In Aisce a fháil GCSEanna A*-C i mBéarla agus Matamaitic ar fhágáil na scoile dóibh faoin mbliain 2011.
- Go ngnóthódh 90% de dhaltaí GCSEanna A*-G i mBéarla agus Matamaitic (nó a gcoibhéis) ar fhágáil na scoile dóibh faoin mbliain 2011.
- An céatadán de dhaltaí i mbliain 12 nach bhfuil aon cháilíocht ag leibhéal GCSE nó a choibhéis acu a laghdú go 1.5%.

10: Aq Cuidiú lenár Leanaí agus lenár nDaoine Óga Teacht in Éifeacht Trí Oideachas

Ár leanaí uile a spreagadh a gcumas a réadú trí rochtain ar oideachas foirmiúil agus neamhfhoirmiúil a sholáthar atá saincheaptha do riachtanais na leanaí agus na ndaoine óga faoi bhuntáiste (DE/DHSSPS/OFMDFM/DCAL).

Lena n-áirítear na spriocanna seo:

- Straitéis nua le haghaidh na luathbhlianta a chur i bhfeidhm a chuirfidh cúram agus oideachas na luathbhlianta le chéile ar bhealach comhordaithe chun comhtháthú a dhéanamh ar sholáthar na seirbhíse
- I gcás na ndaltaí sin atá i dteideal Béilí Scoile Saor in Aisce a bheith acu, méadú 30% a dhéanamh faoi 2011 ar an líon díobh a ghnóthaíonn cáilíocht Leibhéal 2 sula bhfágann siad an scoil.
- I gcás bunscoileanna agus iar-bhunscoileanna a n-aithnítear 51% nó níos mó de na daltaí atá ag freastal orthu a bheith ó cheantair phostchód laistigh de Limistéar Athghiniúna Comharsanachta, leibhéal ghnóthachtála na ndaltaí a ardú go dtí laistigh de 5 phointe faoin gcéad den mheán ag Príomhchéim 2 agus 3 phointe faoin gcéad den mheán ag an GCSE, agus é sin a dhéanamh faoin mbliain 2010.
- I gcás scoileanna a n-aithnítear 51% nó níos mó de na daltaí atá ag freastal orthu a bheith ó cheantair phostchód laistigh de Limistéar Athnuachana Comharsanachta, líon na ndaltaí nach ngnóthaíonn aon GCSE a laghdú go dtí laistigh de 1 phointe amháin faoin gcéad den mheán, agus é sin a

dhéanamh faoin mbliain 2010.

- 98,000 cuairteoir in aghaidh na bliana a mhealladh ar thurais oideachasúla eagraithe go dtí Músaeim Náisiúnta faoin mbliain 2009.
- Luach ar airgead níos fearr agus breis comhsheasmhachta a chur ar fáil i soláthar seirbhísí RSO faoi 2010/11.
- Na moltaí comhaontaithe a rinneadh san Athbhreithniú ar Ghaelscolaíocht a chur i bhfeidhm.

12: Tithíocht, Athghiniúint Uirbeach agus Forbairt Phobail

Tithíocht mhaith atá tíosach ar fhuinneamh a chur ar fáil ar phraghas réasúnta agus limistéir, bailte agus láir cathracha atá faoi mhíbhuntáiste a athghiniúint, agus tacaíocht a thabhairt d'fhorbairt phobail chun timpeallachtaí a chruthú a chuirfidh le cáilíocht na beatha agus a thacóidh le folláine agus leas daoine.

Laghduithe fadtéarmacha intomhaiste a bhaint amach de réir spriocanna CSP 3,9 agus 11 sna difreálaigh sláinte, oideachasúla agus fostaíochta i gcás daoine atá ag cur fúthu i Limistéir Athnuachana Comharsanachta ((DSD/DE/DHSSPS/DEL/DETI/OFMDFM).

Príomhghníomhartha na Roinne Oideachais:

<u>Straitéis Luathbhlianta</u>	An Dáta faoinar cheart an Gníomh a bheith críochnaithe:
1. Straitéis Luathbhlianta a fhoilsiú le comhairliúchán a chur ar bun faoi.	Samhain 2008
2. Bailchríoch a chur ar mholtaí beartais faoi na Luathbhlianta i ndiaidh comhairliúcháin.	Nollaig 2008
3. Plean forfheidhmithe 3 bliana le haghaidh na Luathbhlianta a chur ar fáil mar aon le plean gnímh bliana.	Márta 2009
<u>Beartas i leith Iontrálacha agus Aistrithe</u>	
4. Rialacháin maidir le socruithe nua iar-bhunscoile a ullmhú le haghaidh comhairliúcháin.	fómhar 2008
5. Pleananna comhairliúcháin bunaithe ar Limistéir a fhoilsiú maidir le soláthar iar-bhunscoile.	Márta 2009
6. Athbhreithniú a dhéanamh ar na forálacha reachtúla a thugann tús áite ó thaobh iontrála d'iaratasóirí atá ag cur fúthu i dTuaisceart Éireann, agus é sin déanta chun deireadh a chur leo.	Márta 2009
<u>Polasaí um Fheabhsú Scoileanna</u>	
7. Tús a chur le cur i bhfeidhm an bheartais nua faoi fheabhsú scoileanna tar éis dul i gcomhairle leis na príomhpháirtithe leasmhara agus an Coiste Oideachais.	Meán Fómhair 2008
8. Straitéis athbhreithnithe comhairliúcháin a fhoilsiú chun leibhéal litearthachta agus uimhearthachta a ardú.	Meitheamh 2008

<u>Scoileanna Méadaithe</u>	
9. Athbhreithniú a dhéanamh ar éifeacht soláthar Seirbhís Iomlán Scoile Méadaithe le tacú le hoideachas leanaí agus daoine óga faoi mhíbhuntáiste.	Márta 2009
<u>Riachtanais Speisialta Oideachais (RSO) agus Cuimsiú</u>	
10. Moltaí comhairliúcháin a fhoilsiú maidir le hathbhreithniú ar Riachtanais Speisialta Oideachais agus Cuimsiú.	fómhar 2008
11. Beartas athbhreithnithe i leith RSO a fhógairt.	earrach 2009
12. Moltaí an Athbhreithnithe ar Ghaelscolaíocht a fhoilsiú mar ábhar comhairliúcháin.	Meitheamh 2008
13. Bailchríoch a chur ar moltaí bheartais i leith na Gaelscolaíochta i ndiaidh comhairliúcháin.	Feabhra 2009
<u>Athbhreithniú ar Sholáthar Malartach Oideachais (SMO)</u>	
14. Moltaí comhairliúcháin a fhoilsiú le haghaidh creata nua maidir leforbairt agus rialáil sholáthar malartach oideachais.	Samhain 2008
15. Creat nua a ullmhú maidir le forbairt agus rialáil sholáthar malartach oideachais.	Márta 2009
<u>Beartas don Óige</u>	
16. Tosaíochtaí a chur ar fáil maidir le doiciméad straitéise don óige i gcomhar le páirtithe leasmhara na Seirbhíse don Aos Óg.	Márta 2009
17. Bailchríoch a chur ar moltaí faoi oibriú i gcomhar leis an Údarás Oideachais agus Scileanna chun Líonra don Óige a fhorbairt.	Márta 2009
<u>Oideachas don Lucht Siúil</u>	
18. Comhpháirtíocht oibre a fhorbairt le Gníomhaireachtaí agus le Ranna eile atá ag obair ar shaincheisteanna an Lucht Siúil.	Nollaig 2008
19. Le cuidiú ón Tascfhórsa ar Oideachas don Lucht Siúil, tús a chur le forbairt phlean gníomhaíochta chun dea-chleachtas reatha a chur i bhfeidhm maidir le saincheisteanna oideachais an Lucht Siúil.	Márta 2009
<u>Cúrsaí Spóirt agus Teangacha</u>	
20. Beidh 250 scoil in ann leas a bhaint as clár spóirt na mbunscoileanna ó Mheán Fómhair i leith, rud a bheidh ag teacht le spriocanna an churaclaim athbhreithnithe.	
21. Beidh 250 scoil in ann leas a bhaint as clár teangacha na mbunscoileanna ó Mheán Fómhair i leith, rud a bheidh ag teacht le spriocanna an churaclaim athbhreithnithe.	

<u>Comhoibriú Thuaidh/Theas</u>	
22. Comhaontú a dhéanamh le hIonad Uathachais Choillidh Chanannáin faoi Ráiteas Bainistíochta /Meamram Airgeadais.	Meán Fómhair 2008
23. An obair thógála/athchóirithe atá ar siúl ag Ionad Uathachais Choillidh Chanannáin a chur chun cinn.	Ar siúl go Márta 2009
24. Oibriú i gcomhar leis an Roinn Oideachais agus Eolaíochta chun comhdháil chomhpháirteach a reáchtáil chun uimhearthacht a chur chun cinn i mbunscoileanna agus chun dea-chleachtas a aibhsiú agus a roinnt i measc gairmithe oideachais thuaidh agus theas.	Fómhar 2008
<u>Athbheithniú ar Oiriúnacht Maoinithe do Scoileanna Ullmhúcháin</u>	
25. Athbheithniú a dhéanamh ar oiriúnacht an mhaoinithe a thugtar do Scoileanna Ullmhúcháin de réir mar a moladh i dTuarascáil an Athbheithnithe Straitéisigh Neamhspleách ar Oideachas (Tuarascáil Bain).	Márta 2009

2. GACH FOGHLAIMEOIR A ULLMHÚ DON SAOL

Cuspóir:

Gach foghlaiméir a ullmhú don saol trí thacú le curaclam atá bainteach le mianaidhmeanna an duine féin agus le riachtanais sóisialta agus eacnamaíocha, agus a spreagfaidh daoine chun páirt ghníomhach a bheith acu sa tsochaí anois agus amach anseo agus a chuirfidh ar a gcumas é sin a dhéanamh.

Spriocanna Gaolmhara Chomhaontú na Seirbhíse Poiblí (CSP):

19: Caighdeán a Ardú inár Scoileanna

Oideachas a thabhairt dár ndaoine óga agus iad a fhorbairt ar na caighdeáin is airde agus is féidir chun torthaí feabhsaithe a sholáthar do na daoine óga go léir, lena n-áirítear laghduithe intomhaiste sa bhearna i dtorthaí oideachasúla idir na gnóthachtálaithe is airde agus is ísle (na spriocanna céanna is a bhí cheana).

2: Scileanna le haghaidh Rathúnais

A chinntiú go bhfuil na scileanna cearta ag daoine chun rath eacnamaíoch a chinntiú anois agus amach anseo agus go mbeadh tuilleadh scileanna agus roghanna gairme sna hábhair STEM (Eolaíocht, Teicneolaíocht, Innealtóireacht agus Matamaitic) (DEL/DETI/DE).

Lena n-áirítear na spriocanna seo:

- Na tionscadail sin atá ina gcodanna reatha de Success through Skills a sheoladh faoi 2010/11.
- Tabharfar athbhreithniú ar Success Through Skills chun críche le linn 2008 agus beidh sé le foilsiú i Earrach 2009.
- An céatadán daoine a chláraíonn iad féin le haghaidh Breisoideachais ar Leibhéal 2 a mhéadú ó 29% i 2005/06 go 32% i 2010/11.
- An céatadán den daonra atá in aois oibre a bhfuil cáilíocht ag leibhéal scileanna 3 agus os a chionn acu a ardú go 60% faoi 2015.
- An céatadán daoine a chláraíonn iad féin le haghaidh Breisoideachais ar Leibhéal 3 a mhéadú ó 57% i 2005/06 go 60% i 2010/11.
- An ráta maidir le críochnú Printíseachtaí oiliúna faoi Training for Success (agus Jabscileanna iarmharacha) ar Leibhéal 3 a ardú go 44% faoi 2009/10.
- Straitéis um Oideachas faoi Ghairmeacha, Faisnéis, Comhairle agus Treoir (OGFCT) mar aon le plean forfheidhmithe a sheoladh, tar éis comhairliúcháin, faoi Mheitheamh 2008.
- Beidh gach dalta atá ag freastal ar sholáthar iar-bhunscoile ag foghlaim ón gclár Ag Foghlaim don Saol agus don Saothar faoi 2011
- Méadú 5% ar líon na ndaltaí sa ghrúpa os cionn 16 bliana d'aois a bheidh ag foghlaim ábhair STEM faoi 2011.
- Comhstraitéis RO/RFF le déileáil leis an nganntanas scileanna sna hábhair eolaíochta, teicneolaíochta agus matamaitice a bheith curtha i bhfeidhm faoi 2011.

6: Leanaí agus an Teaghlach

A chinntiú go dtugtar aire do leanaí, go bhfuil siad slán, go dtugtar cosaint dóibh ó mhí-úsáid agus go bhfaigheann siad an tacaíocht chun a gcumas iomlán a bhaint amach, go n-éireoidh siad níos neamhspleáiche agus go mbeidh siad ina ndaoine fásta a bheidh réitithe don saol agus go nglacfaidh siad a bpáirt sa phobal. (OFMDFM/DE/DCAL).

Lena n-áirítear na spriocanna seo:

- Na spriocanna sa Straitéis 10 mBliana le haghaidh Leanaí agus Daoine Óga a bhaint amach.
- An Fochoiste Aireachta ar leanaí a athbhunú faoi Aibreán 2008.
- Go mbeidh 125,000 leanbh ag glacadh páirte i spórt agus in aclaíocht áineasa faoi 2011.
- An líon leanaí idir 11 agus 16 bliana d'aois atá ag rochtain seirbhísí oibre don óige a mhéadú.

8: Sláinte a chur chun cinn agus Dul i nGleic le hÉagothroime Sláinte

Stíleanna sláintiúla maireachtála a chothú, dul i ngleic le cúiseanna drochshláinte agus mífholláine agus laghduithe intomhaiste a bhaint amach i gcás éagothroime sláinte agus na ngalar sin is féidir a chosc (DHSSPS/DE/DCAL).

Lena n-áirítear na spriocanna seo:

- Deireadh a chur faoi 2011 sa mhéadú atá ag teacht ar líon na ndaoine murtallacha.
- Laghdú 15% ar a laghad a dhéanamh faoi 2011 ar an ráta féinmharaithe.
- Laghdú 40% a dhéanamh faoi 2010 ar an ráta breithe leanaí ag máithreacha faoi 17 mbliana.

Príomhghníomhartha na Roinne Oideachais

An Curaclam Athbheithnithe:

	An dáta faoinar cheart an gníomh a bheith críochnaithe:
1. Dul chun cinn breise a dhéanamh maidir le cur i bhfeidhm an churaclaim athbheithnithe ionas go mbeidh sé ar fáil le haghaidh Blianta 1,2,5,6,8 agus 9.	Meán Fómhair 2008
2. Beartas nua measúnaithe a fhorbairt a bheidh dírithe go soiléir ar litearthacht, uimhearthacht agus TFC agus a chabhróidh chun measúnú múnlaiteach agus suimitheach a bheith mar bhunsraith ag múineadh agus foghlaim sa seomra ranga, a chuirfidh modh ar fáil chun an dul chun cinn maidir le caighdeán ag Príomhchéim 2, Príomhchéim 3, GCSE agus <i>A level</i> a thomhas, ag leibhéal an chórais.	Nollaig 2008

3. Bailchríoch a chur ar fhorbairt próifíl daltaí bunscoile.	Nollaig 2008
<u>14-19 Cuspóirí Beartais</u>	
4. Comhstraitéis RO/DEL um Oideachas faoi Ghairmeacha, Faisnéis, Comhairle agus Treoir a fhoilsiú.	Deireadh Fómhair 2008
<u>Sláinte agus Folláine Mhothúchánach a Chur Chun Cinn</u>	
5. Clár dea-chleachtas a fhoilsiú le haghaidh scoileanna iar-bhunoideachais maidir le sláinte mhothúchánach na ndaltaí a chur chun cinn.	Márta 2009
6. Treoir nuashonraithe maidir le cosaint leanaí a eisiúint le haghaidh earnáil na scoileanna.	Eanáir 2009
7. Beartas um scoileanna sláintiúla a fhorbairt.	Márta 2009
<u>TFC</u>	
8. Abreithniú a dhéanamh ar an Straitéis um Chumhachtú Scoileanna le fáil amach an méid feabhais atá á chur ar mhúineadh agus ar fhoghlaim de thoradh an infheistithe a rinneadh i TFC sna scoileanna, agus plean gníomhaíochta a chur ar fáil don bhliain 2008 agus ina dhiaidh sin.	Samhain 2008
<u>Eolaíocht, Teicneolaíocht, Innealtóireacht agus Matamaitic (STEM)</u>	
9. Bealaí níos éifeachtúla a aithint chun go ndéanfar staidéar ar níos mó ábhair STEM, nuair a bheidh an t-athbhreithniú STEM déanta agus plean gníomhaíochta a cheapadh a chuirfidh feabhas ar an scéal.	Meán Fómhair 2008
<u>An Creat Teidlíochta</u>	
10. Na socrúithe comhoibríthe a neartú chun feabhas a chur ar líon agus cothroime na gcúrsaí atá ar fáil faoin gCreat Teidlíochta ionas go mbeidh rochtain níos mó ag daoine óga ar bhealaí oiriúnacha.	Meán Fómhair 2008

3. ATHRÚ Ó BHUN A DHÉANAMH AR OIDEACHAS D'FHOGHLAIMEOIRÍ

Cuspóir:

Tógáil ar bhunús na tacaíochta is fearr d'oideoirí agus oibríthe óige, na hacmhainní atá dírithe ar mhúineadh agus ar fhoghlaim a uasmhéadú; na hathruithe riachtanacha a chur ar fáil sa RO (féach freisin larscríbhinn D).

Spriocanna Gaolmhara Chomhaontú na Seirbhíse Poiblí (CSP):

20: Seirbhísí Poiblí a Fheabhsú

Feabhas a chur ar cháilíocht agus cost-éifeachtúlacht seirbhísí poiblí, lena n-áirítear clár leasaithe níos leithne a sholáthar don earnáil phoiblí, agus coigiltis ó thaobh éifeachtachta de, agus cinní an Athbhreithnithe ar Riarachán Poiblí a chur i bhfeidhm (Gach Roinn).

I measc na spriocanna tá:

- Eagraíocht an Údaráis Oideachais agus Scileanna nua a bheith ar fáil tráth nach déanaí ná Aibreán 2009.

Príomhghníomhartha na Roinne Oideachais:

Bunú an Údaráis Oideachais agus Scileanna (ÚOS)

	An dáta faoinar cheart an gníomh a bheith críochnaithe:
1. Dréacht Reachtaíocht faoin ARP (Athbhreithniú ar Riarachán Poiblí) a chur faoi bhráid an Tionóil.	Aibreán 2008
2. Comhaontú a dhéanamh maidir le struchtúr eagrúcháin agus modhanna soláthair seirbhísí oiriúnacha don ÚOS.	fómhar 2008
3. Foireann Ardbhainistíochta a cheapadh.	Eanáir 2009
4. Buiséad táscach agus plean oibriúcháin a fhorbairt don ÚOS le haghaidh 2009/10.	Eanáir 2009
<u>Clár Coinbhéirseachta</u>	
5. Córas comhtháite Airgeadais agus Cuntasaíochta amháin a fhorbairt don ÚOS.	Márta 2009
6. Féachaint chuige go n-aistreofar an fhoireann go réidh ó na heagraíochtaí reatha chuig an ÚOS nua ar 1 Aibreán 2009.	Deireadh Márta 2009

7. Socruithe coinbhéirseachta maidir le Cáilíocht Oideachais agus Seirbhísí Leanáí a dhéanamh leis na heagraíochtaí lena mbaineann.	Meán Fómhair 2008
8. Fís agus struchtúr maidir le soláthar Cáilíocht Oideachais agus Seirbhísí Leanáí a fhorbairt san ÚOS	Deireadh Fómhair 2008
9. Seirbhís na nEastát Oideachais (EES) a fhorbairt.	Nollaig 2008
<u>An Fórsa Saothair Oideachais</u>	
10. Bailchríoch a chur ar shocruithe chun athbhreithniú a dhéanamh ar an bhfórsa saothair oideachais agus grúpa athbhreithnithe a bhunú.	Deireadh Fómhair 2008
<u>Athbhreithniú ar Oideachas Múinteoirí</u>	
11. Plean Gníomhaíochta a chur i bhfeidhm nuair a chríochnóidh an Roinn Oideachais agus an Roinn Fostaíochta agus Foghlama a gComh-Athbhreithniú ar Oideachas Múinteoirí chun na moltaí sin a bhaineann leis an Roinn Oideachais a chur chun cinn.	Eanáir 2009
<u>Forfheidhmiú an Athbhreithnithe ar Mhaoiniú Athfhillteach do Scoileanna</u>	
12. Cur tús le Bun-Athbhreithniú ar Mhaoiniú do Scoileanna	Feabhra 2009

4. AN TIMPEALLAUGHT FOGHLAMA IS FEARR A SHOLÁTHAR

Cuspóir:

Foirgnimh, trealamh agus ábhar a chur ar fáil a spreagfaidh leanaí chun foghlama agus a chuirfidh timpeallacht shaibhir ar fáil dóibh chuige sin.

Spriocanna Gaolmhara Chomhaontú na Seirbhíse Poiblí (CSP):

16: Infheistíocht in Eastáit na Sláinte agus an Oideachais

Clár infheistíochta a chur i bhfeidhm chun eastáit nua-aimseartha oideachais agus sláinte a sholáthar a oirfidh dá chuspóir is a bheidh ar aon dul le dea-chleachtas agus a chinnteoidh luach ar airgead (DHSSPS/DE/DEL).

I measc na spriocanna tá:

- Tionscadail thógála a chur chun cinn i mbreis agus 100 scoil sa tréimhse go dtí 2011.
- Cur chuige pleanála bunaithe ar limistéir a fhorbairt agus a chur i bhfeidhm mar aon le bunú an Údaráis Oideachais agus Scileanna.

Príomhghníomhartha na Roinne Oideachais

Pleanáil Bunaithe ar Limistéir

	An dáta faoinar cheart an gníomh a bheith críochnaithe:
1. Beartas pleanála bunaithe ar limistéir a chur ar fáil d'eastát an oideachais.	fómhar 2008
2. Nósanna imeachta pleanála agus treoracha bunaithe ar limistéir a bheith curtha i bhfeidhm le tacú le beartas agus freagrachtaí an Údaráis Oideachais agus Scileanna agus an ról a bheidh aige amach anseo.	Márta 2009
3. Na tionscadail maidir le tógáil scoileanna a chur i bhfeidhm chun tacú le sprioc Chomhaontú na Seirbhíse Poiblí a bhaint amach.	Márta 2009

Scoileanna Inbhuanaithe

4. Beartas inbhuanaithe scoileanna a chur ar bun mar bhunsraith maidir le pleanáil eastát.	fómhar 2008
--	-------------

Gaelscolaíocht

5. Tús a chur le cur i bhfeidhm na moltaí comhaontaithe a rinneadh san Athbhreithniú ar Ghaelscolaíocht.	Márta 2009
--	------------

An Óige

6. Measúnú a dhéanamh ar an infheistíocht chaipitiúil atá riachtanach maidir leis an óige.	Nollaig 2008
--	--------------

5. PRÍOMHFHREAGRACHTAÍ EILE NA ROINNE

Cuspóir:

Príomheilimintí eile de ghnóthaí na Roinne a chur chun cinn le deimhin a dhéanamh go leanfar de na seirbhísí le linn tréimhse aistrithe mar aon le bainistíocht tréan airgeadais agus cuntasachta.

Spriocanna Gaolmhara Chomhaontú na Seirbhíse Poiblí (CSP):

20: Seirbhísí Poiblí a Fheabhsú

Feabhas a chur ar cháilíocht agus cost-éifeachtúlacht seirbhísí poiblí, lena n-áirítear clár leasaithe níos leithne a sholáthar don earráil phoiblí, agus coigiltis ó thaobh éifeachtachta de, agus cinní an Athbhreithnithe ar Riarachán Poiblí a chur i bhfeidhm (Gach Roinn).

I measc na spriocanna tá:

- Seirbhísí corparáideacha comhroinnte SSTÉ a chur ar fáil agus tosú le buntáistí a bhaint astu trí chur i bhfeidhm roinnt clár leasaithe

21: Rialtas Éifeachtach a Chumasú

Foráil a dhéanamh d'fheidhmiú éifeachtach institiúidí rialtais trí thacaíocht a thabhairt d'Airí agus éascú a dhéanamh ar obair éifeachtach idir-rannach maidir le soláthar Cláir chomhaontaithe don Rialtas, Buiséad, Straitéis Infheistíochta agus clár reachtaíochta (Gach Roinn).

I measc na spriocanna tá:

- Go n-oibreodh Ionaid Saineolais Soláthair (ISS) i gcomhar le Ranna le fáil amach conas is féidir le soláthar cabhrú le gealltanais an Chláir don Rialtas (CdR) a chur ar fáil ar bhealach a bhaineann na torthaí is fearr amach don eacnamaíocht sa tréimhse 2008-2011.

Príomhghníomhartha na Roinne Oideachais:

Bainistíocht Airgeadais agus Rialú Buiséid

**An dáta faoinar
cheart an
gníomh a bheith
críochnaithe:**

1. Cuntais na Ranna a bheith críochnaithe agus seolta chuig an Oifig Iniúchóireachta.

30 Bealtaine
2008

2. Cuntais na mBord Oideachais agus Leabharlann agus na Comhlachtaí Neamhrannacha Poiblí (CNRPanna) a bheith críochnaithe agus seolta chuig an RO agus an Oifig Iniúcháireachta.	16 Bealtaine 2008
<u>Cuntasacht agus Rialachas</u>	
3. Pleananna Gnó agus cuspóirí feidhmíochta a fhaomhadh le haghaidh CNRPanna.	Bealtaine 2008
4. Athbhreithnithe Cuntasachta faoi dhó sa Bhliain.	earrach/fómhar
<u>Tacú leis an Aire agus le Gnóthaí na Tionóil</u>	
5. Spriocdhátaí a bhaint amach do Cheisteanna Tionóil agus cásanna comhfhreagrais.	Leanúnach
6. Faisnéisiú tráthúil a chur ar fáil de réir mar is gá.	Leanúnach
<u>Tuarastail agus Pinsin Múinteoirí</u>	
7. Córais nua éifeachtacha TF a chur ar fáil le cinntiú go n-íocfar a dTuarastail leis na múinteoirí.	Márta 2009
8. Socruithe athbhreithnithe maidir le luathscor múinteoirí a thabhairt isteach.	Márta 2009
<u>Reachtaíocht</u>	
9. Foireann Lárnach Reachtaíochta a bhunú chun reachtaíocht phríomhúil agus foreachtaíocht a chur chun cinn.	Nollaig 2008
<u>Tinreamh a Bhainistiú</u>	
10. Tinreamh a bhainistiú de réir na spriocanna bliantúla a socraíodh.	Márta 2009

6. ACMHAINNÍ A CHUR AR FÁIL DON OIDEACHAS

Cuspóir:

A chinntiú go bhfaightear an sciar is mó de na hacmhainní atá ar fáil agus go roinntear é i gcomhréir le tosaíochtaí oideachais, agus go n-úsáidtear é agus go dtugtar cuntas air ar bhealach a chinntíonn cuntasacht éifeachtach maidir le húsáid cistí poiblí.

Spriocanna Gaolmhara Chomhaontú na Seirbhíse Poiblí (CSP):

Cabhraíonn an sprioc seo go díreach le baint amach CSP 10, 16, 19 agus 20 agus go hindíreach le baint amach spriocanna CSP 2, 6, 8 agus 12.

Príomhghníomhartha na Roinne Oideachais:

Bailchríoch a chur ar phróiseas Bhuiséid 2008, agus cúrsaí foirmiúla measúnaithe na bliana a chríochnú de réir an amchláir pleanála um chaiteachas poiblí.

- | | |
|--|-----------|
| 1. A chinntiú go bhfuil socruithe pleanála agus rialaithe airgeadais atá láidir éifeacht ar fáil sa Roinn agus sna comhlachtaí sin a dtugann sí maoiniú dóibh. | Leanúnach |
| 2. A chinntiú go ndéantar na riachtanais chuntasaíochta agus saincheisteanna a bhaineann le cuntais a chur in iúl go héifeachtach don Roinn agus do na comhlachtaí sin a dtugann sí maoiniú dóibh de réir riachtanais chuntasaíochta na Roinne Airgeadais agus Pearsanra (RA&P) agus an amchláir um chríochnú níos tapúla. | Leanúnach |

A chinntiú go bhfuil na socruithe oiriúnacha maidir le pleanáil airgeadais, cuntasaíocht agus cuntasacht ullamh le haghaidh an Udaráis Oideachais agus Scileanna faoi Mhárta 2009

- | | |
|--|-----------|
| 3. Treoracha agus oiliúint a scaipeadh agus a chur in iúl le cinntiú go mbeidh socruithe fóna déanta maidir le cuntasacht airgeadais sa Roinn. | Leanúnach |
|--|-----------|

Iarscríbhinn A: Struchtúir Bhainistíocht Inmheánach na Roinne Oideachais

1. Tá an Roinn eagraithe in 8 rannán faoi láthair agus duine ón Státseirbhís Sinsearach i gceannas ar gach ceann acu. Is iad Ceannairí na Rannán mar aon leis an Ard-Rúnaí, na Leas-Rúnaithe agus an Príomhchigire atá ar Foireann Ardbhainistíochta (SMT) na Roinne.

2 Is iad an 2 rannán 'lárnacha' - Seirbhísí Corparáideacha agus Airgeadas - agus na 6 rannán seo a leanas na 8 rannán sin:

Forbairt agus Bonneagar

Luathbhlianta, Óige agus Airgeadas Scoileanna

Ardú Caighdeán

Tacaíocht agus Cosaint Leanaí

Athbhreithniú ar Riarachán Poiblí (Beartas agus Reachtaíocht)

Straitéis, Feidhmíocht & Cuntasacht

3. Tagann an tArd-Rúnaí, an 2 Leas-Rúnaí agus an Príomhchigire le chéile mar Ghrúpa Ardbhainistíochta (GA) chun déileáil le saincheisteanna beartais agus oibriúcháin trasrannacha agus le cinntiú go ndéantar comhordú ar an gcomhairle a thugtar don Aire.

4. Is iad na baill thuas mar aon le beirt stiúrthóirí neamhfheidhmiúcháin agus an Stiúrthóir Airgeadais atá ar Bhord na Roinne. Tagann an Bord le chéile uair sa mhí chun maoirseoireacht a dhéanamh ar gach gné de ghníomhaíochtaí gnó na Roinne lena n-áirítear rialú airgeadais agus bainistíocht riosca. Faigheann an Bord tuairiscí ón gCoiste Iniúcháireachta agus Bainistíochta Riosca (féach thíos) faoi bhainistíocht riosca. Bíonn ceannairí na Rannán eile i láthair ag cruinnithe an Bhoird nuair is gá é toisc ábhair faoi leith a bheith ar an gclár.

5. Tá duine de na stiúrthóirí neamhfheidhmiúcháin ina c(h)athaoirleach ar an gCoiste Iniúcháireachta agus Bainistíochta Riosca. Is iad an baill eile ná an dara

stiúrthóir neamhfheidhmiúcháin, an bheirt leasrúnaithe agus ceannaire an Rannáin um Ardú Caighdeán. Bíonn an tOifigeach Cuntasaíochta, an Stiúrthóir Airgeadais, Ceannaire na hIníúcháireachta Inmheánaí, Ceannaire Rannán na gCuntas agus ionadaí na hIníúcháireachta Seachtraí i láthair de ghnáth. Faigheann an Coiste tuairiscí ón Iníúchadh Inmheánach, déanann athbhreithniú ar Chlár na Rioscaí Corparáideacha agus déanann monatóireacht ar bhearta leantacha maidir leis an CCP, OITÉ agus tuarascálacha faoi Iníúchtaí Inmheánacha.

6. Faigheann an Bord agus an Grúpa Ardbhainistíochta cúnamh rúnaíochta agus riaracháin ó Aonad Tacaíocht na hArdbhainistíochta (GTGA).

7. Mar aon leis an leagan amach seo agus chun ullmhú a dhéanamh le haghaidh bunú an Údaráis Oideachais agus Scileanna tá Foireann Forfheidhmithe an Údaráis Oideachais agus Scileanna (FFÚOS) ann a bhfuil foireann air atá ar iasacht ó gach ceann de na comhlachtaí oideachais lena mbaineann sé. Bainistíonn an Príomhfheidhmeannach (Ainmnithe) obair FFÚOS agus déantar comhordú air mar chuid den Chlár Athraithe foriomlán.

Iarscríbhinn B: Struchtúr Oideachais Reatha agus Struchtúr Iar-ARP (Athbhreithniú ar Riarachán Poiblí)

An struchtúr oideachais reatha

Eochair:

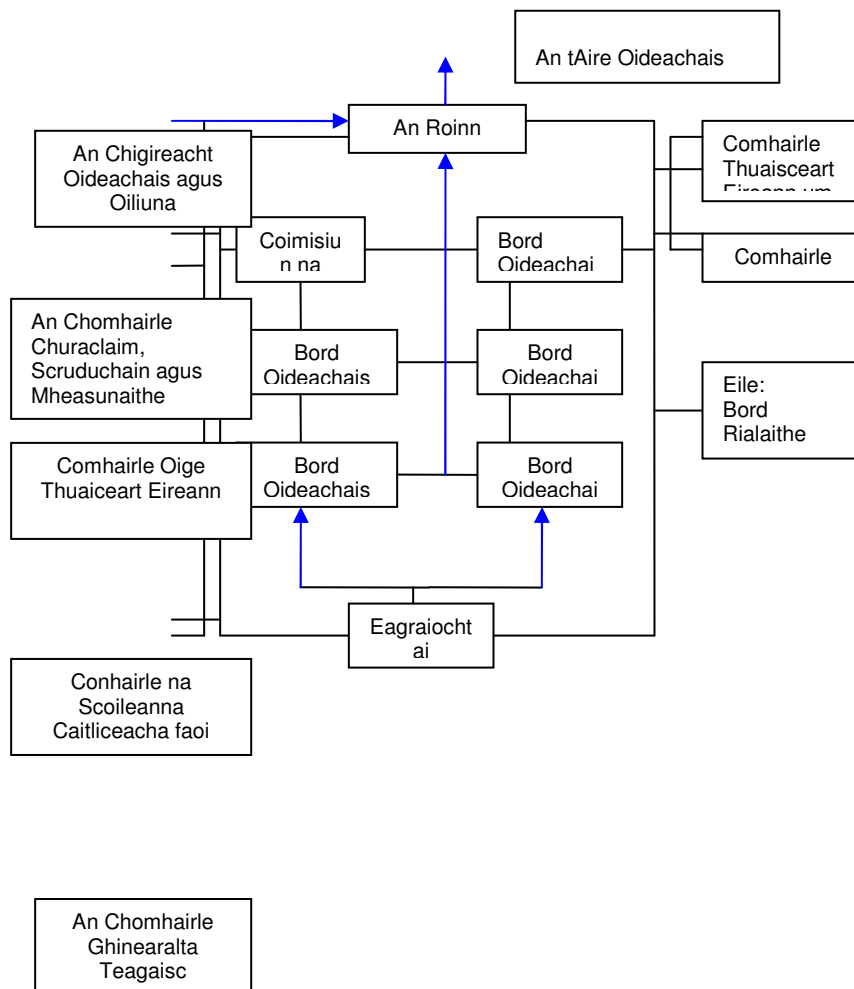
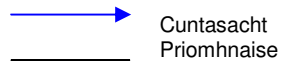

Iarscríbhinn C: Príomhstaitisticí Oideachais agus Airgeadas na RO

Staitisticí

Scoileanna

Tá 1,254 scoil san eastát oideachais faoi láthair, lena n-áirítear 885 bunscoil agus 226 iar-bhunscoil.

Maidir le soláthar réamhscoile, tá 366 ionad oideachais ann, idir dheonach agus phríobháideach, agus 98 naíonra.

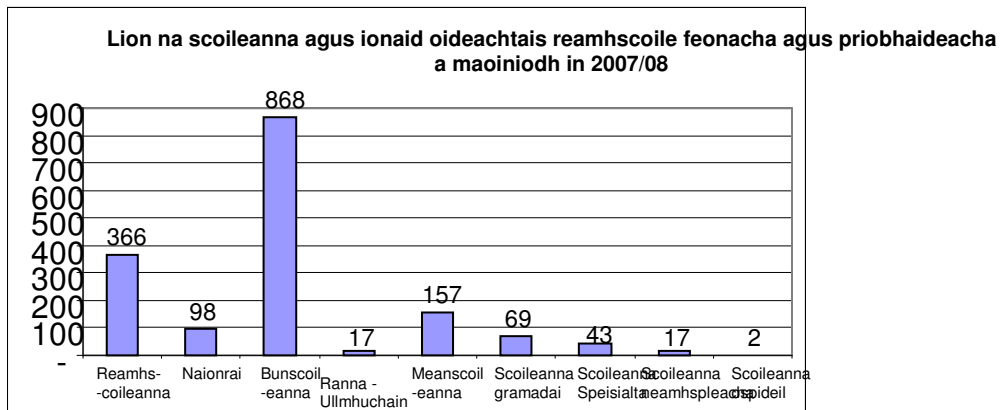

(Foinse: Áireamh Bliantúil Scoileanna 2007/08)

Daltaí agus Múinteoirí

Taifeadadh go raibh 332,648 dalta ar scoil in áireamh na bliana 2007/08. Áiríodh ina measc siúd 166,639 dalta i mbunscoileanna agus 147,942 eile in iar-bhunscoileanna.

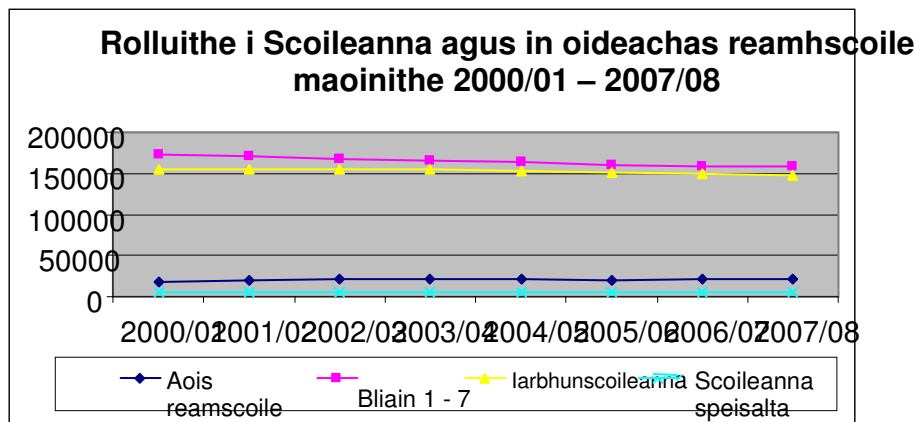

Tá 17.4% de na daltaí i scoileanna agus in ionaid réamhscolaíochta i dteideal béilí scoile a fháil saor in aisce. Ba é 21.5% an figiúr a bhí ann i 2001/02

Tá riachtanais speisialta ag 17.9 % de na leanaí scoile (ráitis eisithe faoi 4% díobh agus 14% díobh gan ráiteas). Bhí riachtanais speisialta ag 13.4% de na leanaí i 2002/03.

Rinneadh taifead in áireamh na scoile go raibh 5,665 dalta ann a raibh tacaíocht shuntasach ag teastáil uathu ar scoil toisc nárbh é an Béarla a dteanga dhúchais. Ba é 1,366 an figiúr i 2001/02

(Foinse: Áireamh Bliantúil Scoileanna 2007/08)

Airgeadas

Earnáil	%	£000s	Buiséad na Roinne Oideachais £000s
Scoileanna ar tarmhligéadh buiséid chucu (BOLanna, Scoileanna Deonacha Gramadaí, SICS)	59.1	1,050	1,777
BOLanna - Tacaíocht Scoileanna	33.1	588	1,777
Scoileanna Deonacha Gramadaí agus SICS - Míreanna Eiscthe	1.3	23	1,777
Scoileanna Eile : Riarachán RO, CNRPanna (seachas BOLanna), Ilchineálach (lena n-áirítear na Luathbhlianta)	4.8	85	1,777
Caidreamh Óige agus Pobail (lena n-áirítear Riarachán RO)	1.7	31	1,777

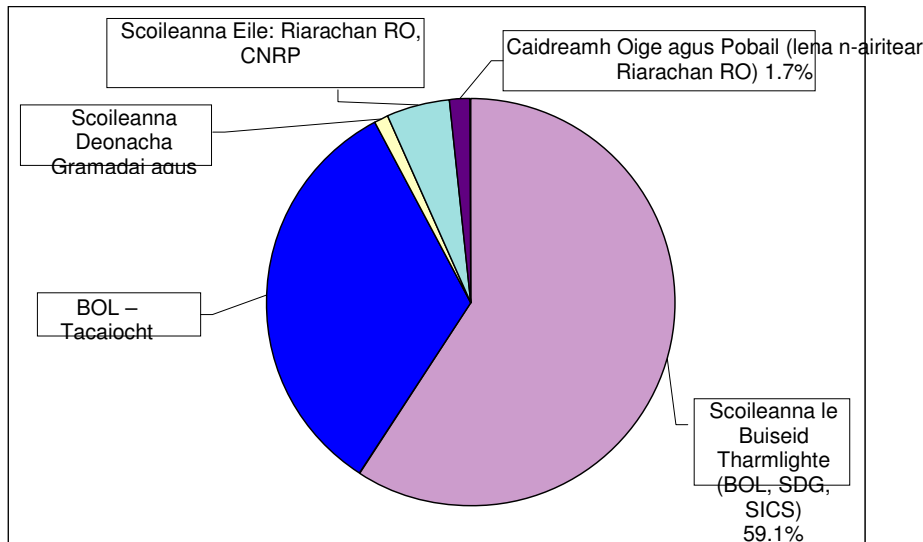

Iarscríbhinn D: Achoimre ar Chlár Athraithe na RO

Ceann de na príomhrudaí atá le déanamh ag an RO le linn 2008/09 is ea ceannaireacht a chur ar fáil le haghaidh na seirbhíse oideachais i gcoitinne le linn tréimhse athruithe struchtúracha nach bhfacthas riamh cheana, lena n-áirítear deireadh a chur leis an CNRPanna Oideachais go léir atá ann agus an tÚdarás Oideachais agus Scileanna nua a chruthú.

Beidh athruithe mór struchtúracha, cultúrtha agus iompraíochta ag teastáil laistigh den RO féin. Bunaíodh Clár Athraithe faoi leith don RO le cinntiú go gcuirtear na hathruithe i bhfeidhm go hordúil comhleanúnach. Beidh na gnéithe sin de leasuithe SSTÉ a bhaineann leis an RO san áireamh sa chlár seo freisin. Tá achoimre thíos ar phríomheilimintí agus cuspóirí Chlár Athraithe na Roinne Oideachais.

FORBAIRT AGUS CÓDÚ BEARTAIS

Sa Tionscadal seo:-

- tiomsófar Cód Beartais tosaigh a thaispeánfaidh beartais reatha na Roinne maidir le gach gné den soláthar oideachais agus a léireoidh sa chaoi sin paraiméadair na mbeartas ina bhfuilimid ag súil go bhfeidhmeoidh an ÚOS; agus
- cuirfeadh treoirínte agus nósanna imeachta ar fáil le haghaidh obair leanúnach na Roinne ar athbhreithniú agus forbairt beartais, le cinntiú go rachfar in mbun na hoibre seo ar bhealach ordúil comhleanúnach.

STRAITÉIS OIDEACHAIS AGUS PLEANÁIL OIBRIÚCHÁIN

- Is í aidhm an tionscadail seo ná creat socruithe pleanála a cheapadh a oirfidh don ré i ndiaidh an ARP (Athbhreithniú ar Riarachán Poiblí) agus a léireoidh ról éagsúla na Roinne Oideachais agus an ÚOS; agus socruithe eatramhacha oiriúnacha a chur ar fáil le haghaidh 2008/09.

AN FÓRAM COMHAIRLEACH OIDEACHAIS

- Is í aidhm an tionscadail seo ná a fháil amach an cineál comhairle atá riachtanach chun cinnteoireacht éifeachtach a éascú maidir le beartas, pleanáil agus soláthar oideachais.

AIRGEADAS AGUS CUNTASACHT

Is í aidhm an tionscadail seo ná:

- saincheisteanna maidir le Pleanáil Airgeadais de bharr cur i bhfeidhm an ARP (Athbhreithniú ar Riarachán Poiblí) in earnáil an oideachais a aithint agus a réiteach; agus
- tacú le FFÚOS agus monatóireacht a dhéanamh uirthi maidir le forbairt córas nua cuntasáochta agus nósanna imeachta le haghaidh an Údaráis Oideachais agus Scileanna (ÚOS) nua, agus a chinntiú go bhfuil foráil faoi chuntasach éifeachtach chun na Roinne sna córais agus sna nósanna imeachta seo.

REACHTAÍOCHT

- Déanfar maoirsiú sa tionscadal seo ar an reachtaíocht phríomhúil agus an foreachtaíocht atá riachtanach chun an ÚOS a bhunú.
- Sásóidh an reachtaíocht go léir na riachtanais maidir le comhionannas.

LEAGAN AMACH AGUS FORFHEIDHMIÚ EAGRAÍOCHTA (LAFE)

Is í aidhm an tionscadail seo ná:

- athbhreithniú inmheánach a dhéanamh ar fheidhmeanna na Roinne Oideachais le fáil amach cad iad na feidhmeanna a aistrefar chuig an ÚOS agus na cinn a fhanfaidh faoi cheannas na Roinne Oideachais;
- saincheisteanna Acmhainní Daonna a réiteach i gcás na mball foirne ar dócha go n-aistrefar iad mar aon leis na feidhmeanna atá acu, agus moltaí a dhéanamh faoi forbairt Scéim Aistrithe le haghaidh na foirne sinsearaí

oideachais, agus go mbeadh sé sin de réir Treoirphrionsabail Choimisiúin na Státseirbhíse agus Cód Cleachtais an Fheidhmeannais;

- Straitéis agus Plean um Phleanáil agus Forbairt Scileanna an Fhórsa Oibre a fhorbairt; agus
- struchtúr ardleibhéil (Macra) agus mionsonraithe (Micrea) a aithint atá riachtanach chun Gnó iar-ARP na Roinne Oideachais a chur ar fáil.

SEIRBHÍSÍ COMHROINNTE TFC

- Déanfar an tacaíocht lárnach bonneagair agus dualgais oibriúcháin a aistriú sa tionscadal seo ó ISUanna na Roinne chuig Ionaid Seirbhíse Comhroinnte Fiontair SSTÉ, a fheidhmeoidh mar Lárionad Sármhaitheasa (CoE) um bhonneagar lárnach thar ceann na Ranna go léir.

TUAISCEART ÉIREANN GO DÍREACH

- Is í aidhm an Tionscadail seo ná pointe teagmhála amháin a chur ar fáil do shaoránaigh ar bhealaí éagsúla - ar teileafón, an gréasán, ríomhphost, teachtaireachtaí téacs, an mód botha, Teilifís Phrótaicail Idirlín agus cainéil Teachtaireachtaí Meandracha.

ÁIT OIBRE 2010

Is í aidhm an tionscadail seo ná:

- cóiríocht a chur ar fáil a chuirfidh ar chumas na státseirbhíse athrú a dhéanamh ar an mbealach a chuireann sí seirbhísí ar fáil don phobal; agus
- cóiríocht oiriúnach a chur ar fáil a mbeidh an fhoireann bródúil as a bheith ag obair inti.

NASC ACMHAINNÍ DAONNA

- Is í aidhm an tionscadail seo ná na seirbhísí Acmhainní Daonna a chur ar fáil go héifeachtach san SSTÉ agus in Oifig Thuaisceart Éireann. In aghaidh an

chúlra seo, is í móraidhm Tionscadal Athraithe Gnó agus Imlonnaithe na RO ná bainistíocht áitiúil agus éascú a dhéanamh ar aistriú rathúil ón modh reatha maidir le soláthar Acmhainní Daonna go dtí an córas nua le Nasc Acmhainní Daonna agus é sin de réir riachtanas agus scálaí ama an Tionscadail lárnaigh.

CUNTAS THUAISCEART ÉIREANN

Is í aidhm an tionscadail seo ná:

- a chinntiú go ngluaiseann an RO go rathúil go Cuntas Thuaisceart Éireann ar 1 Samhain 2008 nó ar dháta eile a shocróidh Cuntas Thuaisceart Éireann agus an RO eatarthu féin ina dhiaidh sin;
- a chinntiú go bhfuil an Roinn eagraithe agus na hacmhainní agus na struchtúir aici chun tairbhe iomlán a bhaint as an gclár seo.

Iarscríbhinn E: Gluais Téarmaí

SMO	Soláthar Malartach Oideachais
CIBR	An Coiste Iniúcháireachta agus Bainistíochta Riosca
OGFCT	Oideachas faoi Ghairmeacha, Faisnéis, Comhairle agus Treoir
ISS	Ionaid Saineolais Soláthair
ACC	Athbhreithniú Cuimsitheach ar Chaiteachas
RCEF	An Roinn Cultúir, Ealaíon agus Fóillíochta
RO	An Roinn Oideachais
RFF	An Roinn Fostaíochta agus Foghlama
RT&I	An Roinn Trádála agus Infheistíochta
RA&P	An Roinn Airgeadais agus Pearsanra
RSSSP	An Roinn Sláinte, Seirbhísí Sóisialta agus Sábháilteacht Poiblí
RFS	An Roinn Forbartha Sóisialta
SSBO	An tSeirbhís Soláthair um Bhonneagar Oideachasúil
BOL	Bord Oideachais agus Leabharlann
ÚOS	An tÚdarás Oideachais agus Scileanna
FFÚOS	Foireann Forfheidhmithe an Údaráis Oideachais agus Scileanna
CO&O	An Chigireacht Oideachais agus Oiliúna
GCSE	Teastas Ginearálta an Mheánoideachais
SICS	Scoileanna Imeasctha faoi Chothabháil Stáit
CR	Ceann Rannáin
AD	Acmhainní Daonna
TFC	Teicneolaíocht Faisnéise agus Cumarsáide
CNRP	Comhlacht Neamhrannach Poiblí
OITÉ	Oifig Iniúcháireachta Thuaisceart Éireann
SSTÉ	Státseirbhís Thuaisceart Éireann
ECFE	An Eagraíocht um Chomhar agus Fhorbairt Eacnamaíochta
OCALCA	Oifig an Chéad-Aire agus an LeasChéad-Aire
CCP	An Coiste um Chuntais Phoiblí
CdR	Clár don Rialtas
CSP	Comhaontú na Seirbhíse Poiblí
ARP	Athbhreithniú ar Riarachán Poiblí

SS	An Státseirbhís Sinsearach
RSO	Riachtanais Speisialta Oideachais
FAB	Foireann Ardbhainistíochta
STEM	Eolaíocht, Teicneolaíocht, Innealtóireacht agus Matamaitic
GA	Grúpa Ardbhainistíochta
GTGA	Grúpa Tacaíochta an Ghrúpa Ardbhainistíochta
SDG	Scoileanna Deonacha Gramadaí